

AEG

**Ogrzewacz wewnętrzny akumulacyjny AEG
standardowy z dynamicznym rozładowaniem
WSP 2010, WSP3010, WSP 4010,
WSP 5010, WSP 6010, WSP 7010
Instrukcja obsługi i montażu**

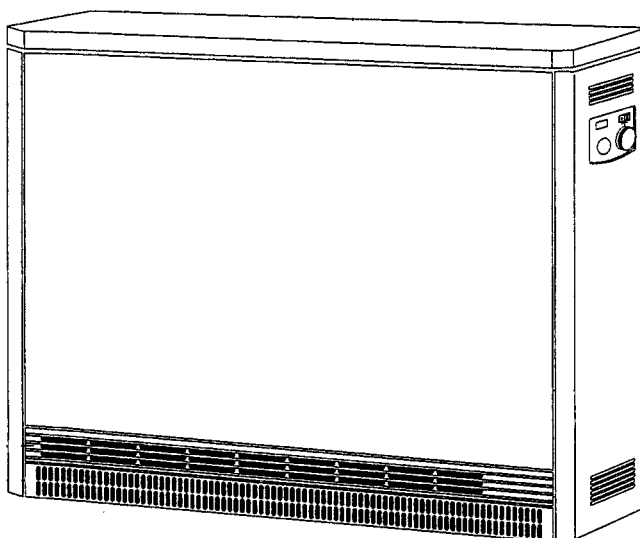

Instalacja elektryczna, montaż, pierwsze uruchomienie oraz konserwacja i naprawy mogą być wykonane jedynie przez uprawnionego Instalatora lub Serwisanta, zgodnie z niniejszą instrukcją.



Technika
grzewcza

Spis treści

1. Instrukcja obsługi (dla Użytkownika i Instalatora)	6
1.1 Opis urządzenia	6
1.2 Obsługa urządzenia	6
1.3 Wskazówki dotyczące bezpieczeństwa użytkowania	6
1.4 Czyszczenie i konserwacja urządzenia	7
1.5 Ważna wskazówka	7
Co robić gdy ?	7
2. Instrukcja montażu (dla Instalatora)	8
2.1 Dane techniczne	8
2.2 Opis urządzenia	9
2.3 Przepisy i zalecenia	10
2.4 Miejsce montażu	10
2.5 Montaż urządzenia	10
2.6 Pierwsze uruchomienie	13
2.7 Naprawa i ponowne ustawienie urządzenia	13
2.8 Przekazanie urządzenia Użytkownikowi	13
3. Gwarancja	15
4. Ochrona środowiska naturalnego	15

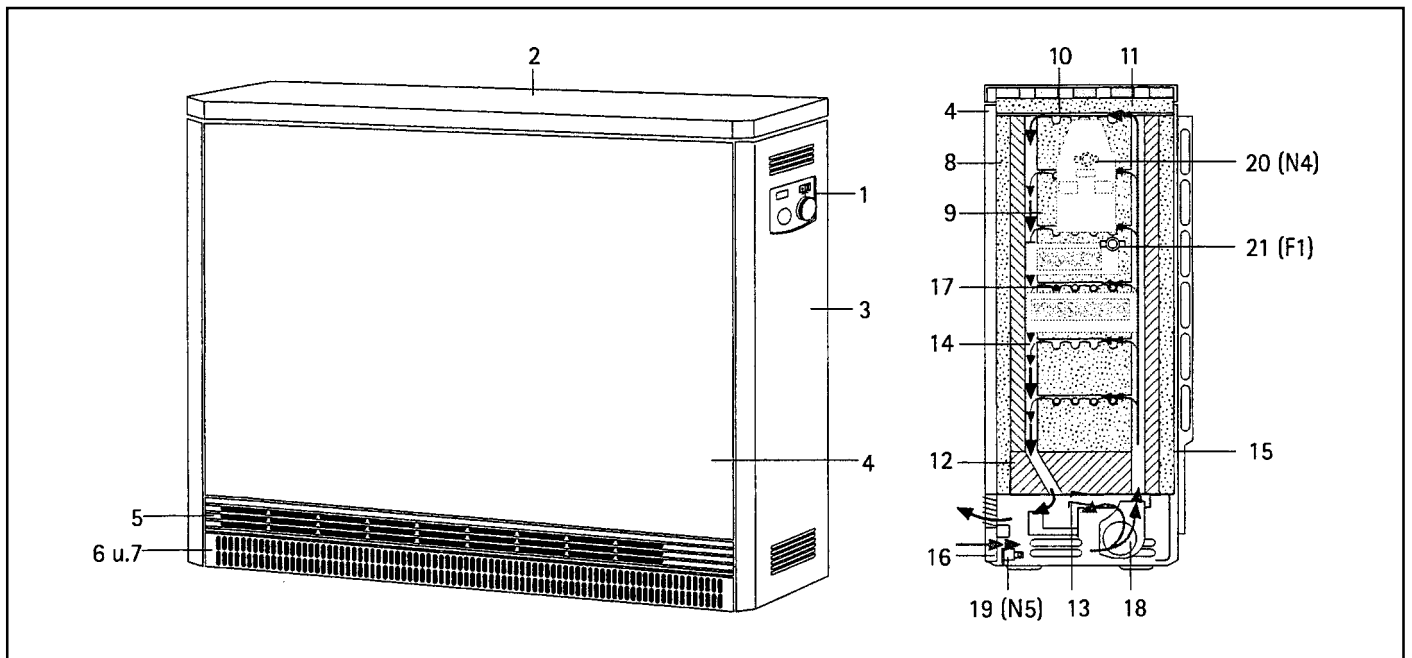

Rys. 1

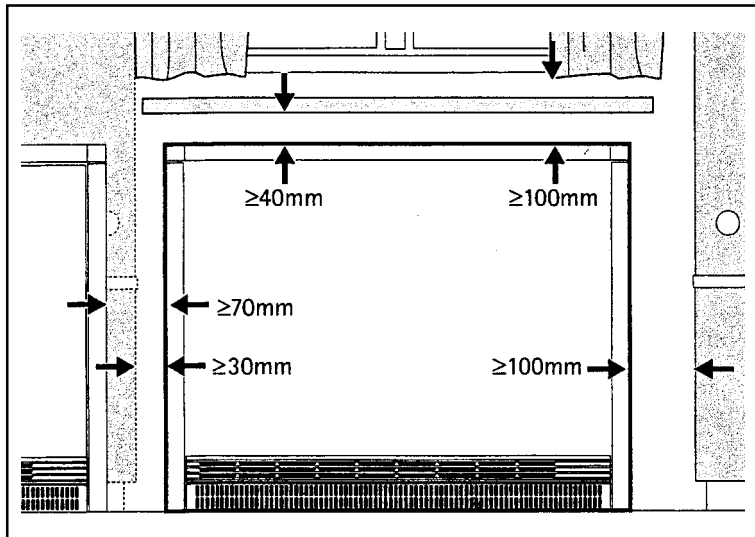

Rys. 2

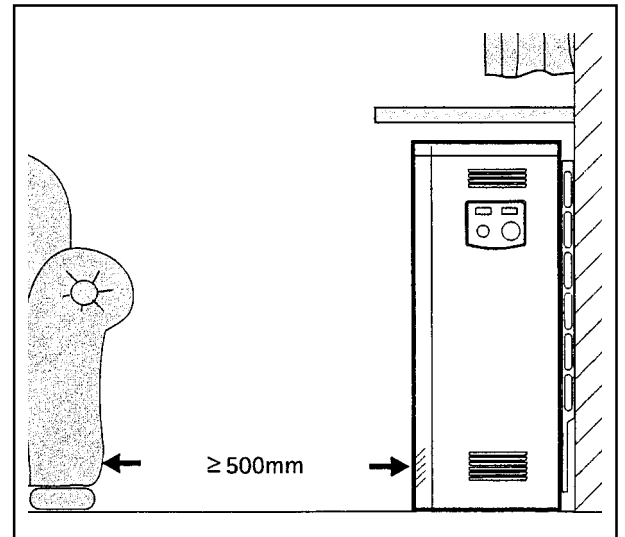

Rys. 2a

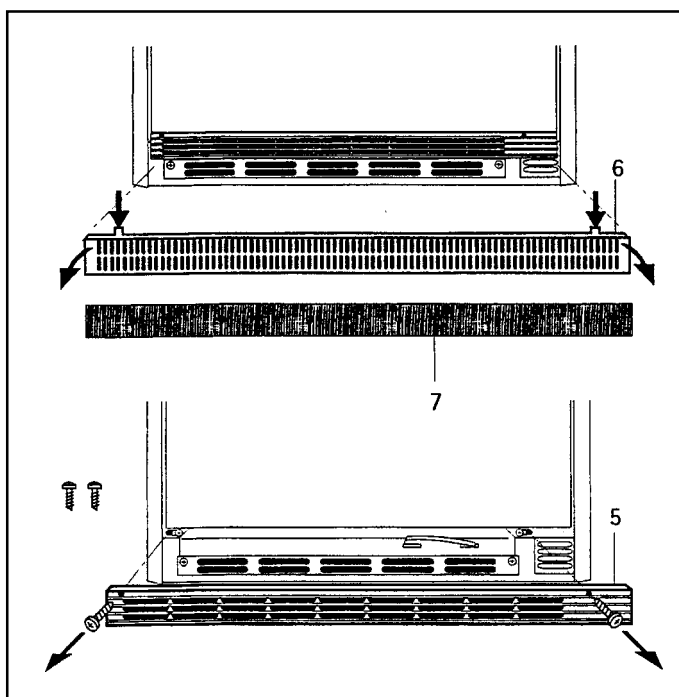

Rys. 3

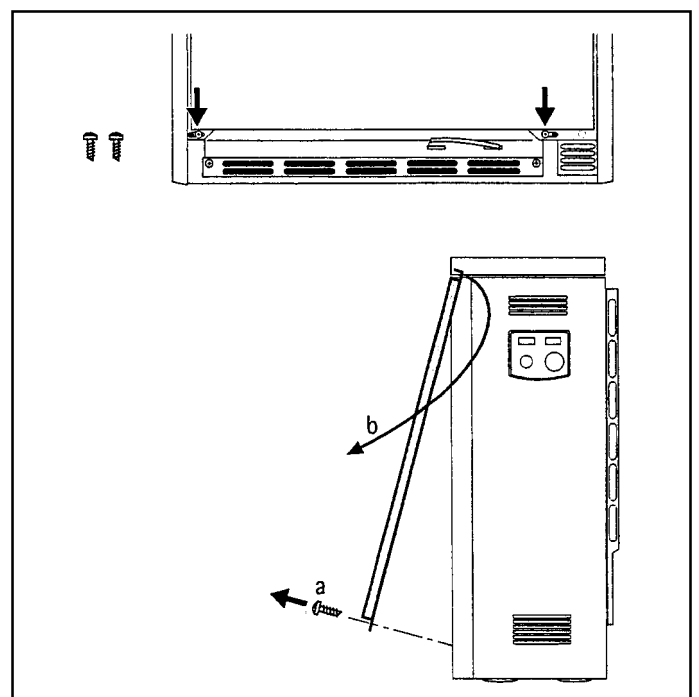

Rys. 4

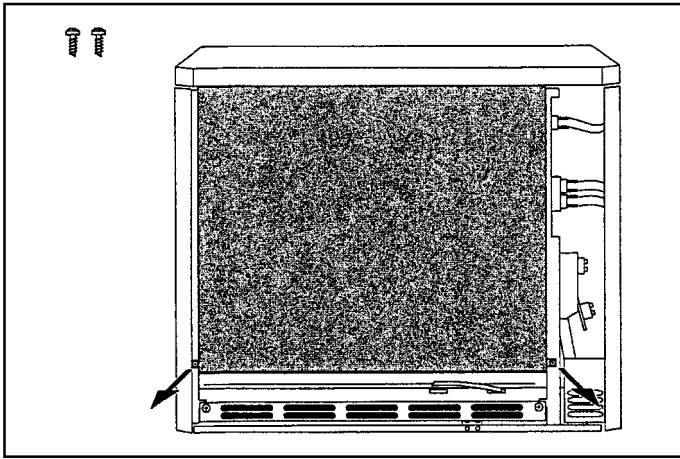

Rys. 5

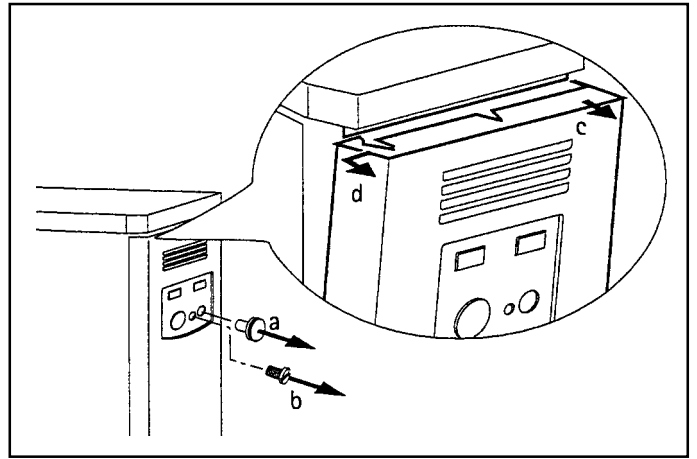

Rys. 6

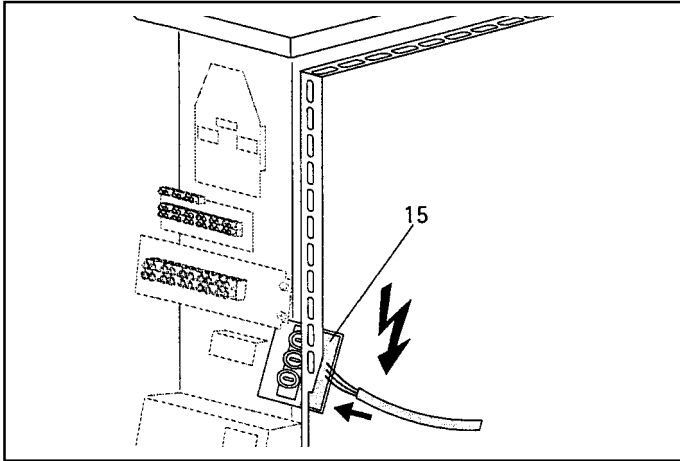

Rys. 7

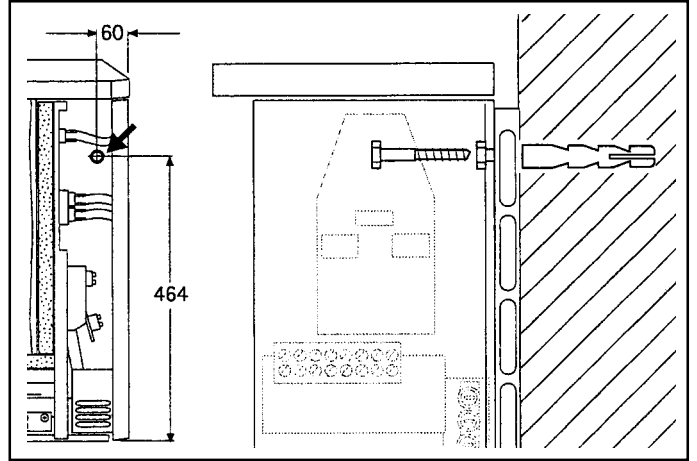

Rys. 8

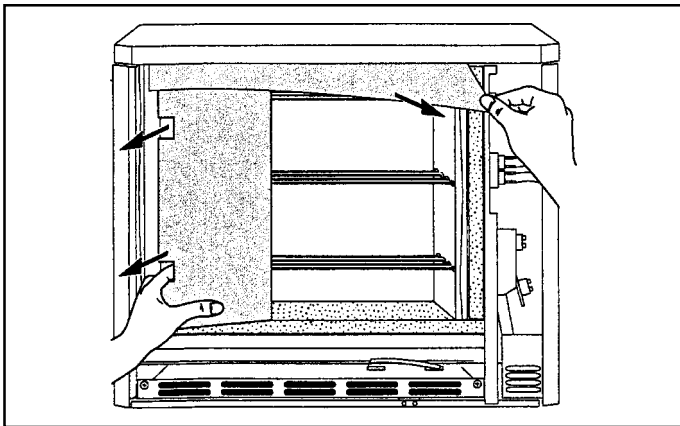

Rys. 9

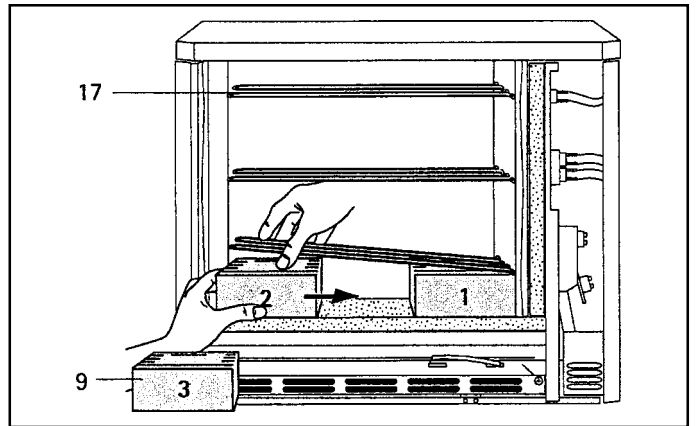

Rys. 10

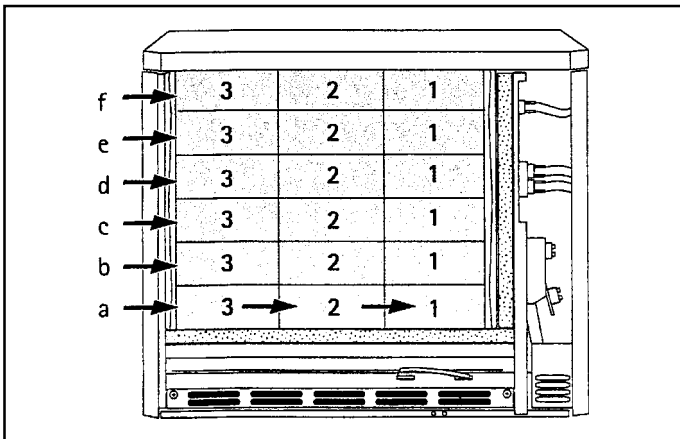

Rys. 11

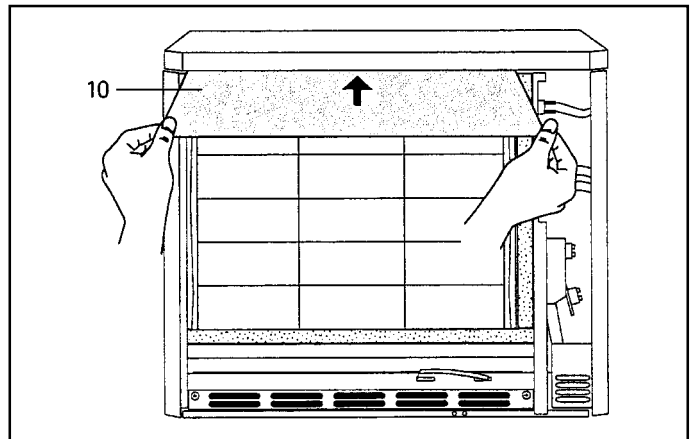

Rys. 12

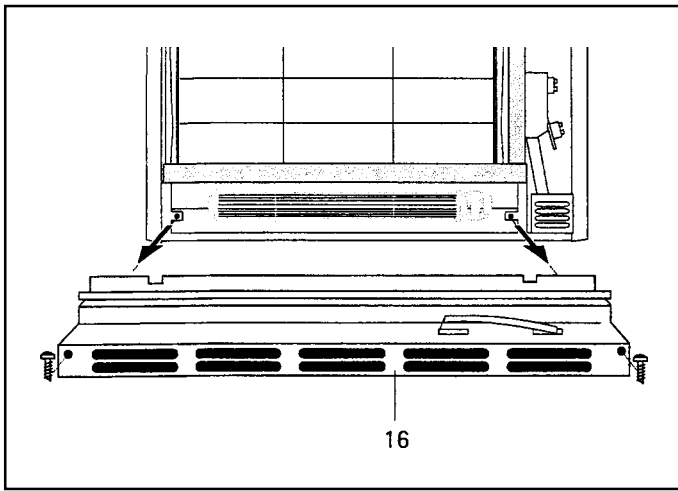

Rys. 13

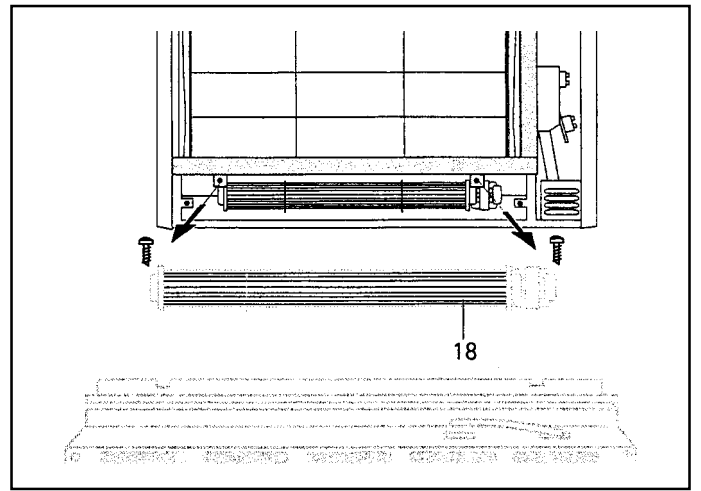

Rys. 14

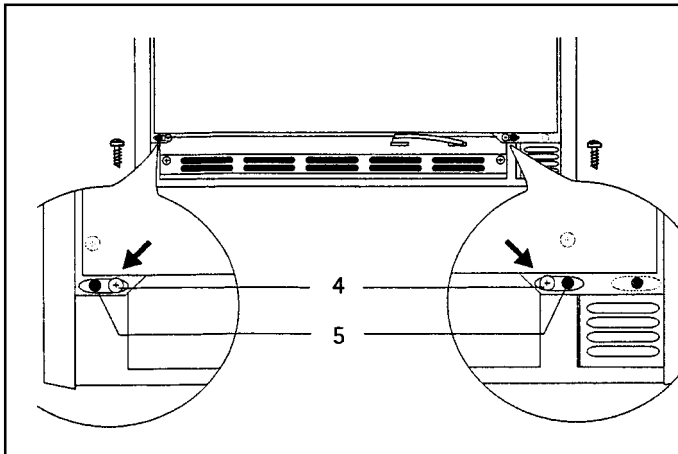

Rys. 15

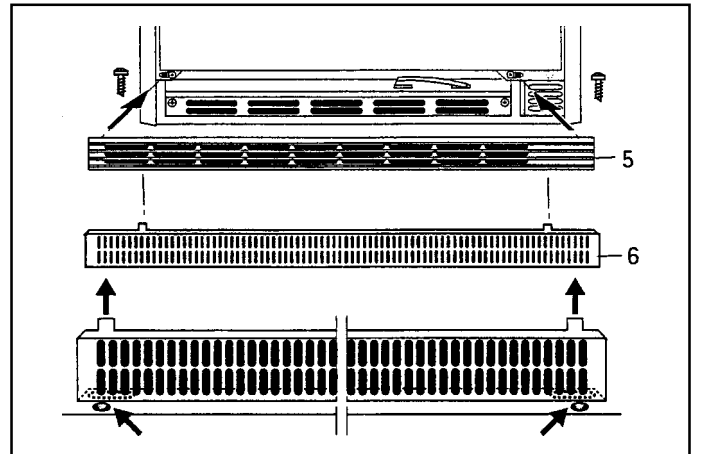

Rys. 16

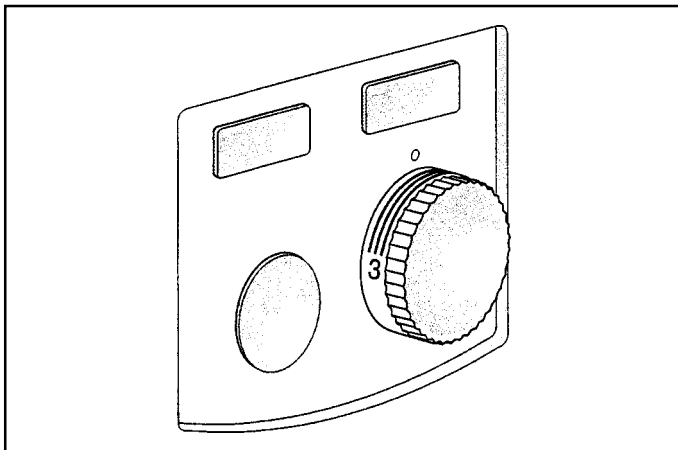

Rys. 17

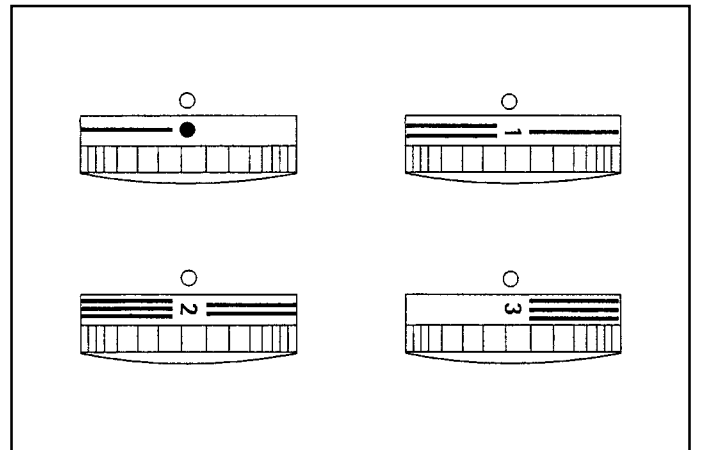

Rys. 18

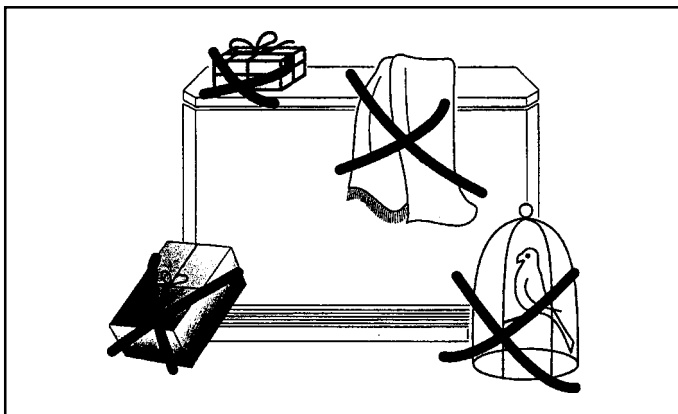

Rys. 19

1. Instrukcja obsługi (dla Użytkownika i Instalatora)

1.1 Opis urządzenia

Energia ciepła wytworzona elektrycznie podczas trwania drugiej, tańszej taryfy energetycznej akumulowana jest w rdzeniu pieca akumulacyjnego i następnie w zależności od żądanej temperatury pomieszczenia oddawana, przy pomocy dmuchawy elektrycznej oraz w niewielkiej części przez zewnętrzną powierzchnię (obudowę) pieca.

1.2 Obsługa urządzenia

Do obsługi urządzenia służy panel obsługowy (1), znajdujący się na prawej ścianie bocznej (rys.1)

1.2.1 Akumulowanie ciepła

Stopień akumulowania ciepła (ładowania) nastawiany jest pokrętkiem regulacyjnym (rys. 17).

Należy tu rozróżnić eksploatację pieca akumulacyjnego z lub bez sterowania ładowania zależnego od temperatury zewnętrznej. Jeżeli piec eksploatowany jest bez sterowania pogodowego (regulacja ręczna, rys. 18), pokrętko regulacyjne należy nastawiać następująco:

- = Ładowanie wyłączone
- 1 = Okres przejściowy (wiosna / jesień) - odpowiada ok. 1/3 pełnego ładowania
- 2 = Łagodne dni zimowe - odpowiada ok. 2/3 pełnego ładowania
- 3 = Dni zimowe - odpowiada pełnemu ładowaniu

Po krótkim okresie przyzwyczajenia się nabierzecie Państwo wprawy w dokonywaniu dokładnych i prawidłowych nastaw. Przy zastosowanym centralnym sterowaniu ładowania zależnym od temperatury zewnętrznej (regulacja automatyczna) pokrętko regulacyjne należy ustawić w pozycji 3. Prawidłowe ładowanie zapewnia w tym przypadku sterowanie ładowania zależne od temperatury zewnętrznej. Dla zróżnicowania stopnia ładowania poszczególnych pieców możliwe jest (również przy zastosowaniu automatycznego sterowania ładowania) dokonywanie ręcznego dopasowania ładowania przy pomocy pokrętła regulacyjnego.

1.2.2 Oddawanie ciepła

Oddawanie ciepła (rozładowanie) regulowane jest za pomocą zamontowanego na ścianie lub wbudowanego w piec (jako osprzęt dodatkowy) regulatora temperatury pomieszczenia, produkcji AEG. Żądaną temperaturę pomieszczenia należy nastawić na regulatorze, który reguluje automatycznie oddawanie ciepła przy pomocy wbudowanej w piec dmuchawy, w taki sposób, że cały czas temperatura pomieszczenia utrzymywana jest na stałym poziomie.

W okresie bardzo zimnych dni zalecane jest w przypadku kilkudniowej nieobecności pozostawienie regulatora temperatury pomieszczenia włączonego i nastawionego na temperaturę pomieszczenia wynoszącą np. 10°C, aby zabezpieczyć pomieszczenie lub budynek przed nadmiernym wychłodzeniem (zabezpieczenie przeciwmrozowe).

1.3 Wskazówki dotyczące bezpieczeństwa użytkownika



Niedozwolone jest aby urządzenie:

- było eksploatowane w pomieszczeniach, które narażone są przez chemikalia, kurz lub gazy na niebezpieczeństwo pożaru lub eksplozji
- w pobliżu przewodów lub zbiorników przewodzących lub zawierających materiały łatwopalne lub zagrożone eksplozją
- było eksploatowane, gdy nie zostały zachowane minimalne odległości urządzenia od ścian i sąsiadujących przedmiotów
- montaż (instalacja elektryczna) jak również pierwsze uruchomienie, konserwacja i ewentualne naprawy mogą być przeprowadzone wyłącznie przez uprawnionego Instalatora lub Serwisanta, zgodnie z niniejszą instrukcją.
- w żadnym wypadku urządzenie nie może być eksploatowane w chwili prowadzenia w pomieszczeniu prac wymagających używania rozpuszczalników, benzyny, sprayu, czy wosku do podłóg. Po ich zakończeniu należy przed rozpoczęciem ładowania pieca pomieszczenie skutecznie przewietrzyć.
- obudowa pieca oraz kratki wylotu powietrza mogą rozgrzewać się do temperatury 80°C. W związku z powyższym w bezpośredniej bliskości urządzenia, ani na urządzeniu nie mogą znajdować się przedmioty łatwopalne, ani izolujące ciepło jak materiały, pościel, bielizna, koce, gazety, pojemniki z benzyną, pojemniki z woskiem do podłogi, spraye i tym podobne. Z uwagi na niebezpieczeństwo pożaru niedozwolone jest również suszenie na piecu akumulacyjnym bielizny lub pościeli.
- meble, zasłony, firanki i inne łatwo zapalne przedmioty nie mogą znajdować się w odległościach mniejszych od urządzenia, a szczególnie od jego kratki wylotu powietrza niż (rys. 2):
 - od kratki wylotu powietrza ⇒ 500 mm
 - od prawej ścianki urządzenia ⇒ 100 mm
 - od lewej ścianki urządzenia ⇒ 30 mm
 - od lewej ścianki urządzenia, przy dwóch piecach akumulacyjnych ustawionych obok siebie ⇒ 70 mm
 - od pokrywy ⇒ 40 mm
 - od pokrywy (zasłona) ⇒ 100 mm



Ciepłe powietrze musi bezwzględnie bez ograniczeń wypływać z urządzenia (rys. 19)

- w przypadku pomieszczeń użyteczności publicznej np. w hotelach, szkołach, pensjonatach należy na pokrywie urządzenia nakleić napis "nie stawiać, ani nie opierać żadnych przedmiotów"

1.4 Czyszczenie i konserwacja

W przypadku ewentualnego wystąpienia lekkich brązowych przebarwień na obudowie urządzenia, należy je możliwie niezwłocznie usunąć przy pomocy wilgotnej ściereczki. Piec należy czyścić w stanie zimnym, przy użyciu dostępnych w handlu środków czyszczących. Nie używać do tego celu środków szorujących lub rozpuszczających. Do otworów powietrza nie wtryskiwać żadnych sprayów czyszczących. Z uwagi na możliwość odkładania się kurzu w umieszczonym za kratką wypływu powietrza (5) kanale dmuchawy należy zlecić Serwisowi co dwa lata jego kontrolę i czyszczenie.

Przy regularnych przeglądach zalecane jest sprawdzenie zespołów kontrolnych i regulacyjnych pieca. Najpóźniej co 10 lat po pierwszym uruchomieniu należy bezwzględnie zlecić autoryzowanemu Serwisantowi skontrolowanie zespołów zabezpieczających, kontrolnych i regulujących oraz całego systemu ładowania i rozładowania.

1.4.1 Czyszczenie sitka przeciwkurzowego (rys. 3)

Sitko przeciwkurzowe (7) znajdujące się w kratkach wypływu powietrza (6) należy regularnie czyścić, w celu zapewnienia nieograniczonego rozładowywania pieca. W przypadku zanieczyszczonego sitka przeciwkurzowego nastąpi wyłączenie dmuchawy.

Czyszczenie należy wykonać w następujący sposób:

- kratkę wypływu powietrza (6) nacisnąć po obu stronach lekko do dołu, u góry pochylić do przodu i zdjąć
- sitko przeciwkurzowe wyjąć z kratki przy pomocy np. śrubokręta i wyczyścić przy pomocy szczoteczki i odkurzacza
- sitko ponownie umieścić i zatrasnąć w kratce wylotu powietrza
- kratkę wylotu powietrza nasadzić ukośnie od dołu na występy w podłodze pieca i zatrasnąć pod kratką wylotu powietrza (rys. 16)

1.5 Ważna wskazówka



Niniejszą instrukcję należy starannie przechować i przekazać nabywcy w przypadku sprzedaży urządzenia. Przy pracach konserwacyjnych lub ewentualnych naprawach udostępnić do wglądu Serwisantowi.

Co robić gdy ?

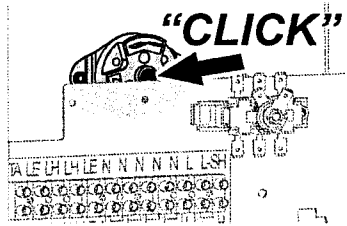
	dla Użytkownika	dla Instalatora lub Serwisanta
piec nie nagrzewa się ?	<p>Sprawdzić czy:</p> <ul style="list-style-type: none"> - pokrętko ładowania nastawione jest na pozycję 3 - skontrolować bezpieczniki domowej instalacji elektrycznej <p>Usunąć przyczynę!</p> <p>Jeżeli do następnego dnia piec w dalszym ciągu nie będzie się nagrzewał, należy zawiadomić Serwis</p>	<p>Sprawdzić czy:</p> <ul style="list-style-type: none"> - czy sprawna jest ochrona grzałek - na zaciskach L1/L2/L3 jest napięcie - nie zadziałał ogranicznik temperatury bezpieczeństwa (F1) 
obudowa pieca jest mocno rozgrzana, pomimo łagodnych zewnętrznych warunków atmosferycznych	<p>Sprawdzić czy:</p> <ul style="list-style-type: none"> - dmuchawa pozwala włączyć się przy pomocy regulatora temperatury pomieszczenia <p>Jeżeli nie, należy zawiadomić Serwis</p> <ul style="list-style-type: none"> - sitko przeciwkurzowe jest zatkane <p>Usunąć przyczynę według punktu 1.4.1!</p>	<p>Sprawdzić czy:</p> <ul style="list-style-type: none"> - załączył się regulator temperatury pomieszczenia i na zacisku LE znajduje się napięcie - wyłączyło zabezpieczenie regulatora temperatury (N5, patrz str 3) w wylocie powietrza - na zacisku A1/Z1 w piecu znajduje się sygnał sterujący Z1 sterowania ładowania

2. Instrukcja montażu dla Instalatora

2.1 Dane techniczne

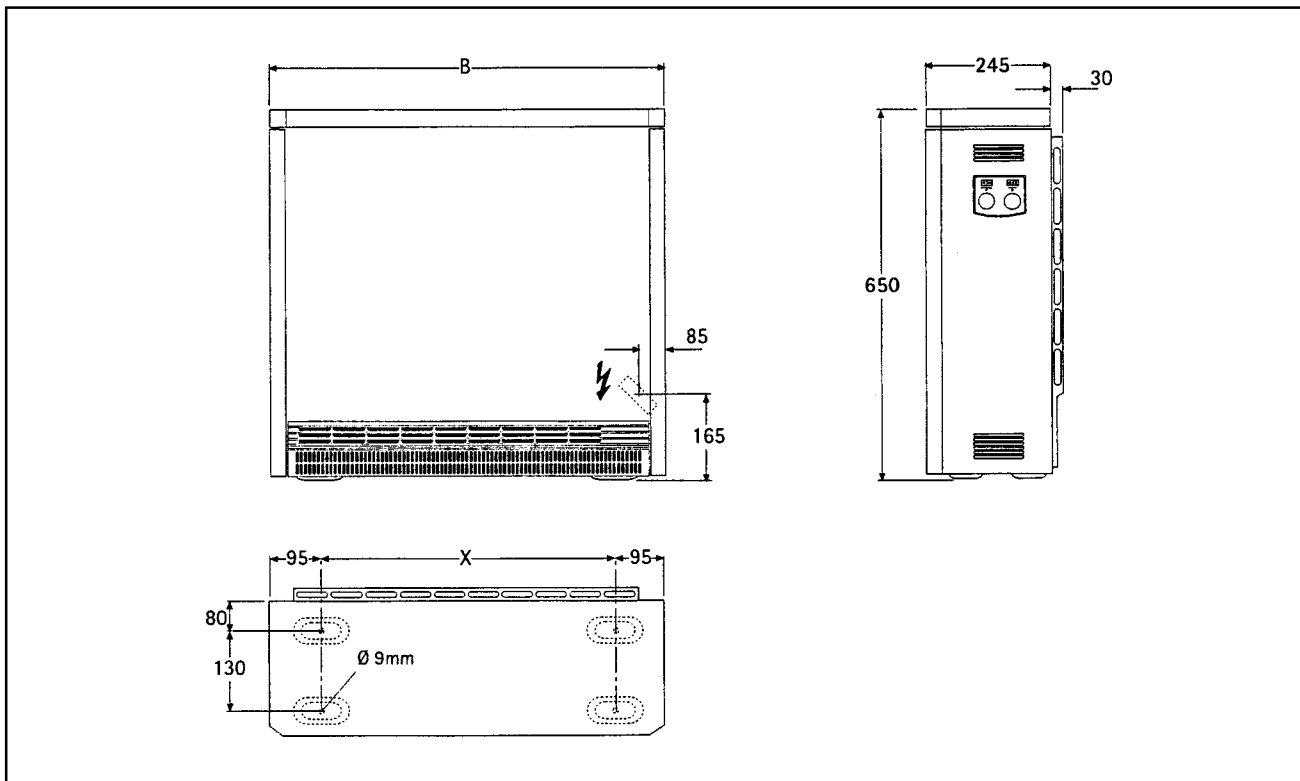

Ustawienie urządzenia i podłączenie elektryczne musi być wykonane przez uprawnionego Instalatora zgodnie z niniejszą instrukcją.

Typ		WSP 2010	WSP 3010	WSP 4010	WSP 5010	WSP 6010	WSP 7010
Szerokość "B"	mm	605	780	955	1130	1305	1480
Ciężar (z cegłami)	kg	118	169	220	271	322	373
Odleg. "X"	mm	415	590	765	940	1115	1290
Napięcie zasilania*		3/N/PE ~ 400 V 50 Hz*					
Moc przyłączeniowa	kW	2,0	3,0	4,0	5,0	6,0	7,0
Max pojem. ładowania P _H	kWh	17,0	25,5	35,0	42,0	51,0	61,5
Cegły							
Ilość opakowań (cegieł)	szt	6 (12)	9 (18)	12 (24)	15 (30)	18 (36)	21 (42)
Ciężar cegieł	kg	85	128	170	213	256	298
Opór sterujący	kΩ	2,78					
Grzałka dodatkowa (osprzęt dodatkowy)							
Moc grzewcza	kW	0,35	0,5	0,8	1,0	1,2	1,5

* WSP 2010 również 1/N/PE ~230V 50 Hz

2.2 Opis urządzenia (rys. 1)

- 1 panel obsługowy
- 2 pokrywa górna
- 3 ścianka boczna prawa
- 4 ścianka przednia
- 5 kratka wylotu powietrza
- 6 kratka wlotu powietrza
- 7 sitko przeciwkurzowe
- 8 wewnętrzna izolacja cieplna przednia
- 9 cegły
- 10 blacha przykrywająca
- 11 izolacja cieplna górna
- 12 izolacja cieplna dolna
- 13 kłapa mieszania powietrza
- 14 kanał powietrzny
- 15 prowadzenie przewodu
- 16 zespół prowadzenia powietrza
- 17 grzałka
- 18 dmuchawa
- 19 zabezpieczający regulator temperatury - rozładowanie (N 5)
- 20 zabezpieczający regulator temperatury - ładowanie (N 4)
- 21 ogranicznik temperatury bezpieczeństwa (F1)

2.2.1 Zasada działania

Cegły akumulujące ciepło nagrzewane są przez grzałki leżące pomiędzy ich warstwami. Ładowanie nastawiane jest bezstopniowo przy pomocy regulatora ładowania (pokrętko rys. 17). Czas rozpoczęcia i czas trwania tańszej taryfy energetycznej określone są przez Zakład Energetyczny. Dwa wbudowane zabezpieczające regulatory temperatury (19 i 20) oraz ogranicznik temperatury bezpieczeństwa (21) zabezpieczają piec przed przegrzaniem. Zabezpieczające regulatory temperatury włączają i wyłączają się samoczynnie, natomiast ogranicznik temperatury bezpieczeństwa musi być aktywowany przez Instalatora lub Serwisanta poprzez wciśnięcie przycisku znajdującego się w środku ogranicznika.

Zakumulowane w ten sposób ciepło oddawane jest przy pomocy dmuchawy i częściowo przez powierzchnię obudowy pieca. Powietrze z pomieszczenia zasysane przez dmuchawę (18) poprzez kratki wlotu powietrza (6) jest przedmuchiwane przez kanały powietrzne w ceglach (9), gdzie jest ogrzewane. Przed wypłynięciem z krętek wylotu (5) ogrzane powietrze jest mieszane z zimniejszym powietrzem z pomieszczenia, poprzez dwie kłapy mieszające, aby jego temperatura nie przekroczyła wartości dopuszczalnych. Położenie kłap mieszających, a tym samym ilość wymieszanego powietrza regulowane są regulatorem bimetalowym.

2.2.2 Redukcja mocy przyłączeniowej

Moc przyłączeniowa (fabrycznie ustawiona na 100 %) może zostać zredukowana w trzech stopniach, poprzez założenie lub usunięcie mostków na listwie zaciskowej pieca (patrz tabela).

Pole przekroju elektrycznych przewodów przyłączeniowych i wielkość bezpieczników muszą być dobrane do maksymalnej możliwej mocy przyłączeniowej danego pieca.



Elektryczne podłączenie 1 fazowe możliwe jest wyłącznie dla mocy przyłączeniowej do 2 kW (tylko WSP 2010).

Warianty mocy kW	8h					6h			
	①	②	③	④	⑤	①	②	③	④
Warianty podłączenia	100%	91,6%	83,3%	75%	100%	100%	91,6%	83,3%	75%
WSP 2010	2,0	1,83	1,67	1,50	2,0	2,7	2,47	2,25	2,03
WSP 3010	3,0	2,75	2,50	2,25	-	4,1	3,75	3,42	3,07
WSP 4010	4,0	3,66	3,33	3,00	-	5,5	5,04	4,58	4,13
WSP 5010	5,0	4,58	4,16	3,75	-	6,5	5,96	5,42	4,88
WSP 6010	6,0	5,50	5,00	4,50	-	8,1	7,42	6,75	6,08
WSP 7010	7,0	6,42	5,83	5,25	-	9,0	8,24	7,50	6,75

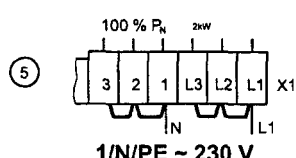
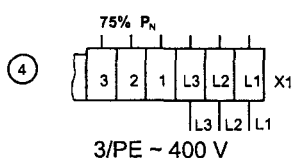
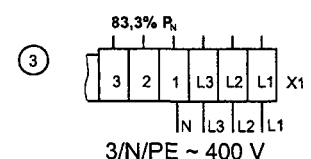
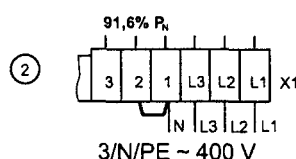
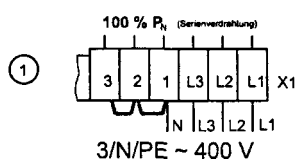

2.3 Przepisy i zalecenia

- zwrócić uwagę na załączone do pieca opakowanie zawierające elementy osprzętu
- przy instalowaniu i użytkowaniu urządzenia należy przestrzegać Polskich Norm, przepisów Prawa Budowlanego i zaleceń lokalnego Zakładu Energetycznego
- podłoże w miejscu ustawienia pieca musi posiadać odpowiednią nośność. W przypadku braku pewności należy dokonać sprawdzenia (ciężary pieców akumulacyjnych patrz dane techniczne).
- zachować bezwzględnie minimalne odległości od sąsiadujących przedmiotów (rys. 2 i 2a)
- wszelkie prace dotyczące instalacji elektrycznej i podłączenia urządzenia mogą być wykonane wyłącznie przez Instalatora lub Serwisanta posiadającego stosowne uprawnienia
- należy przewidzieć możliwość odłączenia urządzenia od sieci na wszystkich biegunach na odległość minimum 3 mm, za pomocą bezpieczników lub przekaźników .
- elektryczne przewody podłączeniowe urządzenia należy dobrać do nominalnej mocy przyłączeniowej
- napięcie w sieci elektrycznej musi być zgodne z danymi na tabliczce znamionowej urządzenia
- dla zabezpieczenia przed wywróceniem urządzenie należy przymocować

2.4 Miejsce montażu



Urządzenie nie może być użytkowane:

- w pomieszczeniach, które narażone są przez chemikalia, kurz lub gazy na niebezpieczeństwo pożaru lub eksplozji
- w pobliżu przewodów lub zbiorników przewodzących lub zawierających materiały łatwopalne lub zagrożone eksplozją
- było eksploatowane, gdy nie zostały zachowane minimalnych odległości urządzenia od ścian sąsiadujących i przedmiotów

W warsztatach czy innych pomieszczeniach w których występują spaliny, opary oleju, benzyny itp. lub prowadzone są prace przy użyciu chemikaliów i rozpuszczalników może dochodzić do otrzymujących się przez dłuższy czas zapachów.

Ściana w miejscu ustawienia

Należy sprawdzić, czy ściana w miejscu ustawienia ma wystarczającą nośność do zamocowania urządzenia. W przeciwnym przypadku urządzenie należy przymocować bezpośrednio do podłogi lub przy pomocy wsporników (osprzęt dodatkowy).

Podłoga w miejscu ustawienia

Musi być równa i posiadać wystarczającą nośność zapewniającą stabilne ustawienie urządzenia.

Ściana na której mocowany jest piec akumulacyjny musi być odporna na temperaturę co najmniej 85°C, a podłoga na temperaturę 80°C.

Urządzenie może być ustawione na zwykłej podłodze. Należy jednakże pamiętać, że w przypadku płytek PVC, wykładzin dywanowych i parkietów z uwagi na nacisk urządzenia i działanie temperatury mogą wystąpić odkształcenia pokrycia podłogi. W takim przypadku należy zastosować odporne na temperaturę płyty.

2.5 Montaż urządzenia (rys. 3 - 14).

Dla zapewnienia bezpieczeństwa użytkowania piec musi być zabezpieczony poprzez mocowanie do ściany lub do podłoża (rys. 8).

Śruby i kołki rozporowe niezbędne do zamocowania urządzenia nie należą do zakresu dostawy ponieważ muszą być dobrane w zależności od rodzaju ściany/podłogi oraz materiału z jakiego jest wykonana. W związku z powyższym dobiera i dostarcza je Instalator.

Mocowanie do ściany

W tylnej ścianie urządzenia w pobliżu przestrzeni przyłączeniowej znajduje się otwór przewidziany do mocowania do ściany (rys. 8).

Przed zamocowaniem urządzenia zwrócić szczególną uwagę na zachowanie minimalnych odstępów od sąsiadujących przedmiotów.

Mocowanie do podłogi

Mocowanie do podłogi odbywa się poprzez przykręcenie z wykorzystaniem 4 otworów Ø 9 mm (wymiary patrz "Dane techniczne, str. 9). Jest to możliwe po wyjęciu kratki wlotu i kratki wylotu powietrza oraz szuflady dmuchawy.

2.5.1 Ustawienie urządzenia (rys. 3 - 6)

- kratkę wlotu powietrza (6) po obu stronach nacisnąć w dół, u góry nachylić do przodu i zdjąć. Wykręcić oba wkręty przy kratce wylotu powietrza (5) i zdjąć kratkę (rys. 3).
- odkręcić 2 wkręty przy dolnej krawędzi przedniej ścianki (4). Ściankę przednią lekko podnieść i zdjąć (rys.4). Wykręcić 2 wkręty wewnętrznej ścianki przedniej i zdjąć poprzez lekkie uniesienie (rys. 5).
- demontaż prawej ścianki bocznej (3): zdjąć pokrętło (a), poluzować wkręt prawej ścianki bocznej (3), ściankę boczną pociągnąć z tyłu lekko w bok (c), nacisnąć do przodu i pochylić górą w bok (d), podnieść i zdjąć (rys. 6)
- przewód zasilania elektrycznego oraz przewody regulatorów ładowania i rozładowania wprowadzić do urządzenia przez otwór w ścianie tylnej (15) i podłączyć według wskazówek w punkcie 2.5.2 niniejszej instrukcji (odmierzyć przewód przyłączeniowy ok. 260 mm długości lub w razie potrzeby skrócić tak, aby nie przebiegał przy otworach powietrznych ścianki bocznej)
- urządzenie ustawić w miejscu przeznaczenia i przymocować do ściany lub podłogi
- usunąć z wnętrza urządzenia blachę przykrywającą (10) i wkładkę kartonową (rys. 9). Usunąć ze środka wszelkie pozostałości opakowania.



Sprawdzić czy izolacja cieplna w urządzeniu nie została uszkodzona podczas transportu. W przypadku uszkodzenia wymienić.

Ułożenie cegieł (rys. 10 - 12)

Cegły dostarczane są w osobnym opakowaniu. Cegły lekko uszkodzone w transporcie mogą być wykorzystane ponieważ nie będzie to miało wpływu na działanie urządzenia. Do ułożenia cegieł (9) konieczne jest lekkie uniesienie grzałek (17) (rys. 10). Pierwszą cegłą należy ułożyć pod grzałką, wgłębieniem na grzałkę do góry, z zachowaniem odległości od prawej izolacji cieplnej i wsunąć pod prawą i tylną izolację. Otwory wzdłużne stanowią kanały grzewcze.

Przy podnoszeniu grzałek należy zwrócić uwagę, aby otwory w bocznej izolacji cieplnej nie zostały rozciągnięte przez grzałki.

Na zakończenie nasunąć na górne cegły blachę przykrywającą (10) wyjętą uprzednio z wnętrza urządzenia (rys. 12).

2.5.2 Podłączenie elektryczne

Do grzałek może być podłączone napięcie 3/N/PE ~400 V lub przy WSP 2010 również 1/N/PE ~230 V 50 Hz. Możliwe jest bezpośrednie podłączenie NYM. Przy takim podłączeniu urządzenie musi być konieczne przymocowane do ściany lub podłogi. Ilość żył i pole przekroju zależne są od mocy przyłączeniowej urządzenia i rodzaju podłączenia do sieci. Należy zwrócić uwagę na odpowiednie schematy podłączenia elektrycznego.



Przy podłączeniu urządzenia do automatycznego sterowania ładowania pomimo wyłączenia bezpieczników na zaciskach A1/Z1 i A2/Z2 może wystąpić napięcie.

Podłączenie

Przewody zasilania elektrycznego należy zabezpieczyć przed możliwością wyciągnięcia z urządzenia i podłączyć zgodnie ze schematem znajdującym się na prawej wewnętrznej ścianie urządzenia oraz w niniejszej instrukcji. Jeśli dostęp do kątownika blaszanego, przeznaczonego do mocowania zacisków, a znajdującego się w przestrzeni przyłączeniowej pieca jest utrudniony przez zbyt mały odstęp boczny możliwe jest wysunięcie go do przodu poprzez poluzowanie (nie wykręcenie) wkrętu znajdującego się w tylnej ścianie urządzenia.

W przypadku eksploatacji "sterowanie jedнопrzewodowe" należy założyć mostek pomiędzy "N" i "A2/Z2"!

Dopasowanie mocy przyłączeniowej urządzenia do czasu trwania ładowania

Poprzez przełożenie lub usunięcie mostków na listwie zaciskowej możliwe jest dopasowanie mocy przyłączeniowej do ustalonego przez Zakład Energetyczny czasu trwania ładowania.

Nominalny czas ładowania	8h	9h	10h
Wariant podłączenia	①	②	③
WSP 2010	2,0	1,83	1,67
WSP 3010	3,0	2,75	2,50
WSP 4010	4,0	3,66	3,33
WSP 5010	5,0	4,58	4,16
WSP 6010	6,0	5,50	5,0
WSP 7010	7,0	6,42	5,83

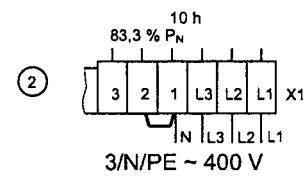
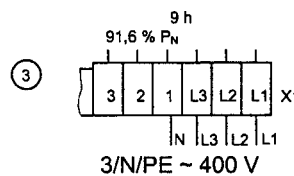
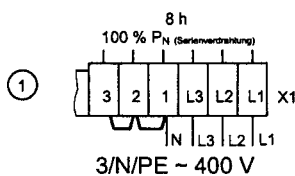

Zwróć uwagę na oznaczenie na schemacie podłączenia elektrycznego i tabliczce znamionowej!

Po dokonaniu podłączenia elektrycznego należy zaznaczyć długopisem odpowiednią kratkę mocy i czasu ładowania na tabliczce znamionowej oraz schemacie podłączenia elektrycznego w niniejszej instrukcji.

Dla Instalatora

Schemat podłączeń elektrycznych

...przy wbudowanych regulatorach temperatury pomieszczenia RTi 102 E/RTi 103 EP

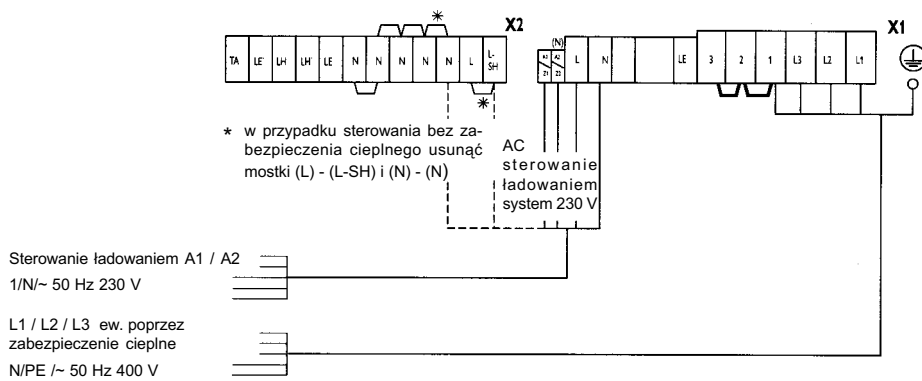

... przy regulatorach temperatury montowanych na ścianie

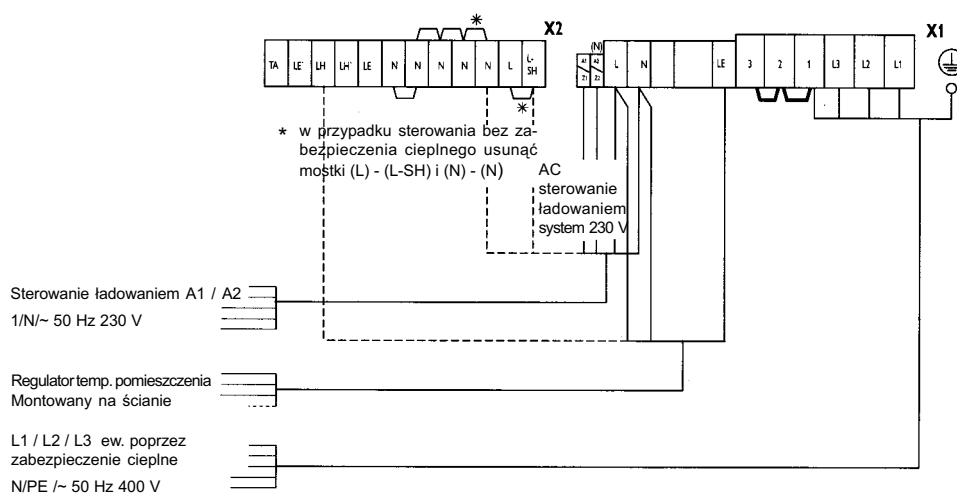

... przy podłączeniu jednofazowym (maks. 2 kW)

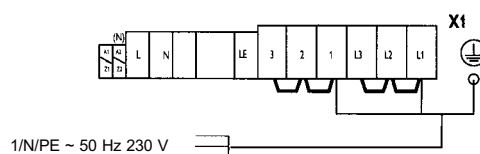

... przy wymianie pieca akumulacyjnego starego na nowy z regulatorem temperatury pomieszczenia zamontowanym na ścianie i brakiem zasilania dziennego

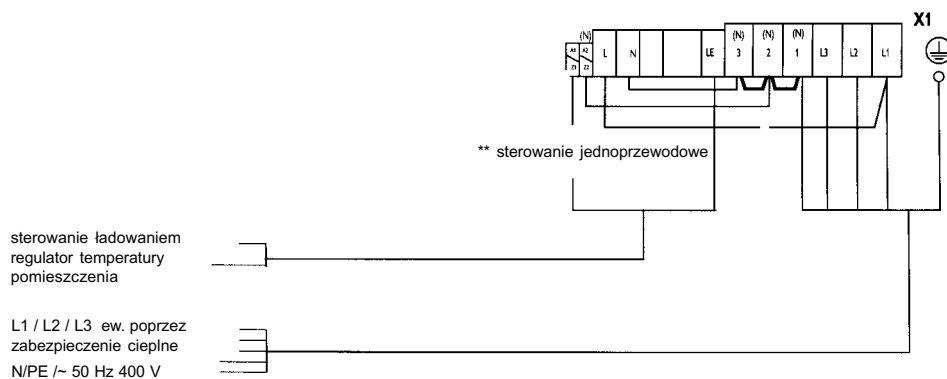

2.5.3 Przygotowanie urządzenia do eksploatacji

Czyszczenie urządzenia (rys. 13 i 14)

Po ustawieniu urządzenia i ułożeniu cegieł otwarte urządzenie należy oczyścić odkurzaczem. W tym celu należy wymontować dmuchawę oraz zespół prowadzenia powietrza.

- odkręcić i wyjąć zespół prowadzenia powietrza (16)
- dmuchawę (18) unieść i wyjąć po poluzowaniu (nie wykręceniu) wkrętów znajdujących się z przodu kątownika mocującego (zwrócić uwagę na przewód). W niektórych urządzeniach należy w tym celu wymontować regulator temperatury rozładowania (19) wraz z blachą mocującą.



Przy odkładaniu wymontowanych części należy zwrócić uwagę, aby nie zostały uszkodzone.

- wyczyścić blachę podłogi pieca i dmuchawę (nie uszkodzić łopatek). Ponownie wymontować dmuchawę, ogranicznik temperatury oraz zespół prowadzenia powietrza (zwrócić uwagę na prawidłowe ułożenie przewodów).

Zamknięcie urządzenia (rys. 15 i 16)

- wewnętrzną ściankę przednią z izolacją cieplną pochylając skośnie do przodu zawiesić na górnej krawędzi i zamocować 2 wkrętami na dolnej krawędzi
- prawą ściankę boczną zawiesić na dole, nachylić do góry, zawiesić na górze i przymocować wkrętem (odwrotna kolejność patrz pkt. 2.5.1. - demontaż prawej ścianki bocznej (rys. 6).
- zawiesić na górze ściankę przednią, nasunąć na dół pieca i przymocować przy pomocy 2 wkrętów (używać wewnętrznych otworów gwintowych) (rys. 15)
- przykręcić kratkę wylotu powietrza
- kratkę wlotu powietrza nasadzić ukośnie na występy w podłodze urządzenia i zatrzasać u góry (rys. 16)

2.6 Pierwsze uruchomienie

2.6.1 Kontrola działania

Poprzez włączenie regulatora temperatury pomieszczenia sprawdzić działanie dmuchawy.

2.6.2 Ładowanie

Po zakończeniu kontroli działania urządzenie może zostać niezwłocznie uruchomione. Ładowanie można uruchomić ręcznie pokrętką mechanicznego regulatora ładowania lub też automatycznie poprzez sterowanie ładowania elfamatic. Podczas pierwszego ładowania należy ustalić ładowanie w kWh i porównać z maksymalnym dopuszczalnym naładowaniem ze stanu zimnego podanym w danych technicznych. Ustalone naładowanie nie może przekraczać maksymalnego naładowania ze stanu zimnego.



Przy pierwszym ładowaniu mogą występować zapachy i dlatego należy zadbać o odpowiednie, wystarczające przewietrzanie pomieszczenia (1,5 krotna wymiana np. poprzez uchylenie okna). Pierwsze ładowanie pieca w sypialni nie powinno być dokonywane podczas snu.

2.7 Naprawa i ponowne ustawienie urządzenia

Przy ponownym ustawieniu urządzenia demontowanego z powodu konieczności naprawy lub przestawienia w inne miejsce należy postępować tak jak w przypadku pierwszego ustawienia. Należy pamiętać o skontrolowaniu elementów izolacji cieplnej i ewentualnej ich wymianie na nowe w przypadkach uszkodzeń mogących mieć wpływ na eksploatację urządzenia. Przed ponownym uruchomieniem pieca dokonać sprawdzenia izolacji przewodów elektrycznych i pomiaru poboru prądu.

2.7.1 Przebudowa urządzenia

W przypadkach przebudowy, rozbudowy urządzenia lub wbudowywania osprzętu dodatkowego należy stosować się do wskázówek instrukcji montażu stosowanych elementów oraz niniejszej instrukcji.

2.8 Przekazanie urządzenia Użytkownikowi

Przy przekazaniu należy wyjaśnić Użytkownikowi zasady działania urządzenia, zwracając w szczególności uwagę na bezpieczeństwo użytkowania i przekazać do starannego przechowania niniejszą instrukcję obsługi.

AEG	
WSP 7010	357 kg
E-Nr. 956 042 710	F-Nr. 20200504
3/N/PE AC 400V 50Hz	
5,25 5,83 6,42 7,00 7,58 8,16 8,75 9,34 9,92 kWh	
6 7 8 9 10 h	
1/N/PE AC 230V 50Hz	
1,5 kW	
26 W	
CE Made in Germany	

Znaczenie symboli na tabliczce znamionowej
(przykład WSP 7010)



Ciężar całkowity



Ładowanie



Rozładowanie



Grzałka dodatkowa



Dmuchawa

Schemat połączeń elektrycznych WSP 2010 - 7010

- E 1 - E 6 grzałki
- E 7 opornik grzewczy
- F1 zabezpieczający ogranicznik temperatury
- M 1 - M 3 dmuchawa pieca
- N1 ogranicznik temperatury - ładowanie
- N5 ogranicznik temperatury - szufflady dmuchawy
- N4 ogranicznik temperatury - ładowanie
- X 1 listwa zaciskowa podłączenia do sieci
- X 2 listwa zaciskowa

Osprzęt dodatkowy

(nie należący do zakresu dostawy, należy zaznaczyć przy ewentualnym zastosowaniu)

- wbudowany regulator temperatury pomieszczenia
- E 9 opornik grzewczy
- N 5 regulator temperatury - rozładowanie
- S 2 przełącznik - rozładowanie
- Z 1 kondensator przeciwzakłóceńowy
- Ogrzewanie dodatkowe
- E 8 grzałka dodatkowa
- N 2 regulator temperatury ogrzewania dodatkowego
- N 3 regulator temperatury ogrzewania dodatkowego
- S 1 przełącznik wł. / wył. ogrzewania dodatkowego

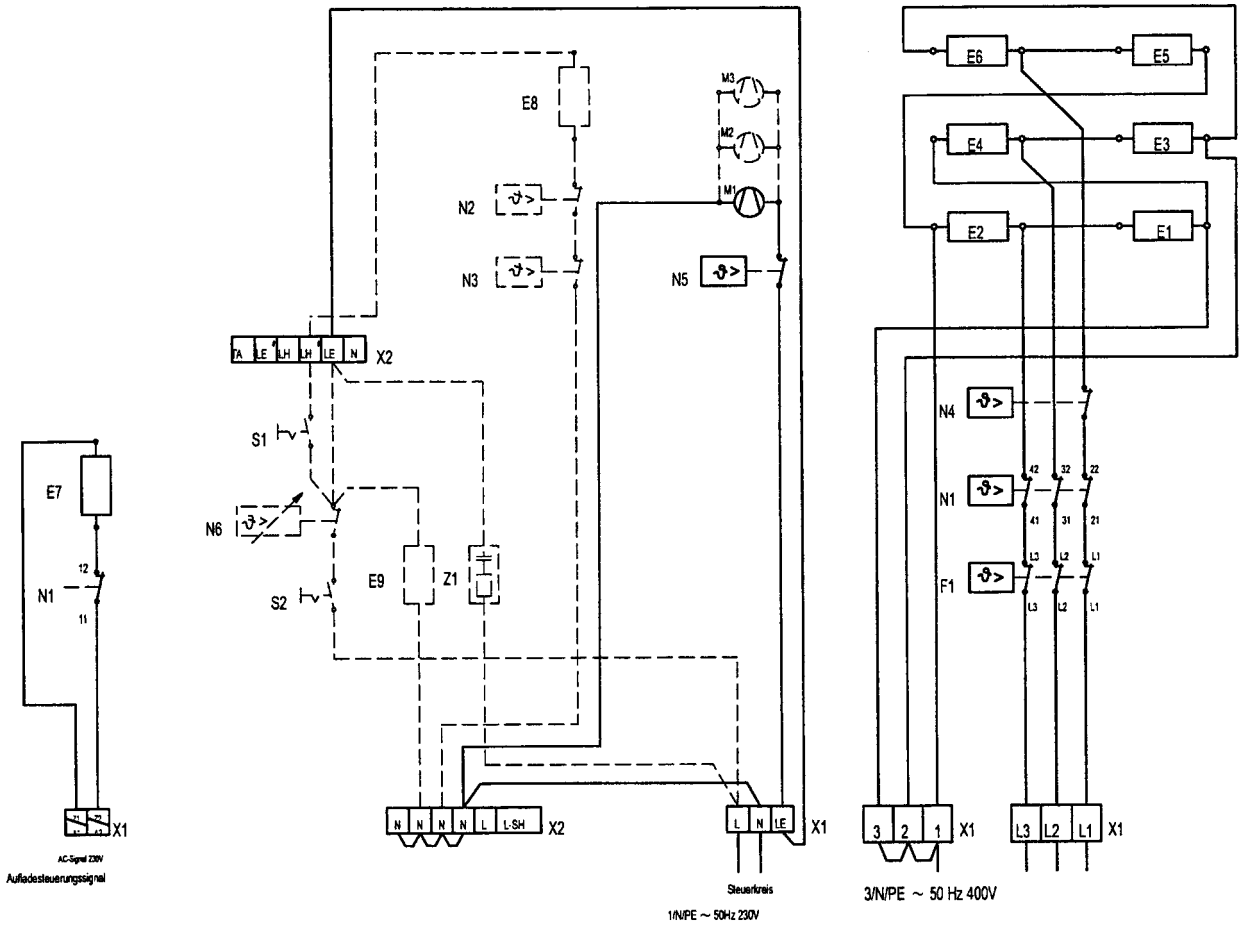

Serienbeschaltung

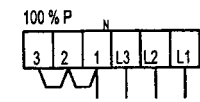

3N/PE ~ 50Hz 400V

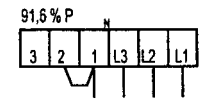

3N/PE ~ 50Hz 400V

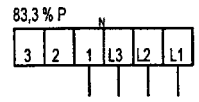

3N/PE ~ 50Hz 400V

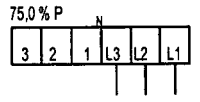

3/PE ~ 50Hz 400V

Nur WSP 2010

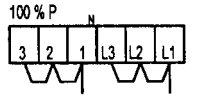

1N/PE ~ 50Hz 230V

3. Gwarancja

Gwarancja obejmuje tylko obszar kraju w którym urządzenie zostało zakupione. Naprawy gwarancyjne należy zgłaszać do Zakładu Serwisowego wymienionego w karcie gwarancyjnej.

Montaż, podłączenie elektryczne oraz konserwacja i ewentualne naprawy urządzenia mogą być wykonane wyłącznie przez uprawnionego Instalatora pod rygorem utraty gwarancji.

Producent nie bierze odpowiedzialności za uszkodzenia urządzeń wynikłe z montażu i / lub użytkowania niezgodnego z niniejszą instrukcją montażu i obsługi.

4. Ochrona środowiska naturalnego

Prosimy o współpracę w zakresie przestrzegania zasad ochrony środowiska naturalnego. W tym celu należy usunąć opakowanie zgodnie z obowiązującymi przepisami o surowcach wtórnych.

- Wszystkie elementy kartonowe są wykonane z makulatury i mogą być wykorzystane jako surowiec wtórny.
- Folie wykonane są z polietylenu (PE), zaś taśmy mocujące z polipropylenu (PP).
- Spieniony polistyrol (EPS) lub styropor używane jako pianka izolacyjna składają się w 98% z powietrza i w 2% z polistyrolu (PS).
- Wszystkie materiały mogą służyć jako surowce wtórne.

Dystrybutor:

AEG Technika Grzewcza

ul. Instalatorów 9, 02-237 Warszawa, tel.: 0-22 / 868-05-80, fax: 0-22 / 868-05-81

Gwarant:

Stiebel Eltron Polska Sp. z o.o.,

ul. Instalatorów 9, 02-237 Warszawa, fax: 0-22 / 846-67-03.

Stan na 10.2003. Zmiany techniczne zastrzeżone.